



GEM X 520
GEM X 670
GEM X 820



 Nastratrici automatiche autodimensionanti che sigillano con nastro autoadesivo la parte superiore ed inferiore delle scatole di tipo americano a formato variabile.

I modelli GEM X sono indicati per chiudere cartoni con diverse dimensioni di lunghezza, larghezza ed altezza, che pervengano in ordine casuale alla nastratrice. Il gruppo nastrante e i due bracci di trascinamento laterale si adeguano automaticamente alle dimensioni delle scatole.

L'avanzamento delle scatole avviene ad opera di cinghie di trascinamento laterali comandate da un unico motore, ottimizzando così al massimo l'uniformità di scorrimento delle scatole e assicurando un perfetto allineamento delle falde superiori ed inferiori che garantiscono così una perfetta sigillatura. Queste sigillatrici possono essere utilizzate, sia con alimentazione manuale dei cartoni tramite un operatore oppure, aggiungendo un trasportatore centratore e cadenzatore motorizzato (DAC) essere inserite in linee di imballaggio.

 Fermeuse automatique à dimensionnement automatique et fermant, avec un ruban adhésif, la partie supérieure et inférieure des caisses américaines à format variable.

Les modèles GEMX ont été conçues pour fermer les caisses américaines, de différentes dimensions en longueur, largeur et hauteur se présentant simultanément. Le groupe de fermeture et les bras d'entraînement latéraux s'adaptent automatiquement aux dimensions des caisses. L'avancement des boîtes est assuré par des courroies d'entraînement latérales qui sont entraînées par un seul moteur, optimisent l'uniformité du défilement des boîtes et garantissent l'alignement parfait des bords supérieurs et inférieurs, ce qui permet de réaliser une fermeture parfaite des caisses. Les machines peuvent être utilisées par du personnel non spécialisé et, si elles sont associées à des convoyeurs d'entrée et de sortie, elles constituent des unités simples, efficaces et économiques.

Associées à des dispositifs centrage et de cadencement des cartons (DAC), les fermeuses peuvent également marcher dans des lignes fonctionnant sans opérateurs.

 Precintadora automática, con regulación automática, que precinta con cinta autoadhesiva la parte superior e inferior de cajas de tipo americano de formato variable.

Las máquinas modelos GEMX son ideales para precintar cajas de cartón, de tipo americano, con diferentes dimensiones en largo ancho y alto, las cuales son introducidas dentro de la máquina precintadora de orden casual. El cabezal y las dos bandas se ajustan automáticamente a la medida de las cajas. El avance de las cajas se realiza por medio de unas correas de arrastre laterales, que se gobiernan mediante un único motor, lo cual permite optimizar al máximo la uniformidad de deslizamiento de las cajas y garantizar la alineación perfecta de las aletas superiores e inferiores. De esta forma, es posible sellar siempre las cajas a la perfección. Las máquinas puede ser utilizada por personal no especializado y, al combinarse con cintas transportadoras en la entrada y en la salida, da vida a una estación de embalaje sencilla, de precio asequible y eficaz. La precintadora, cuando se instala con dispositivos automáticos de centrar y gobernar el paso de las cajas (DAC), también puede trabajar en líneas que no cuentan con la supervisión de operario alguno.

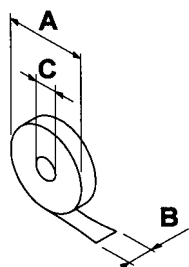
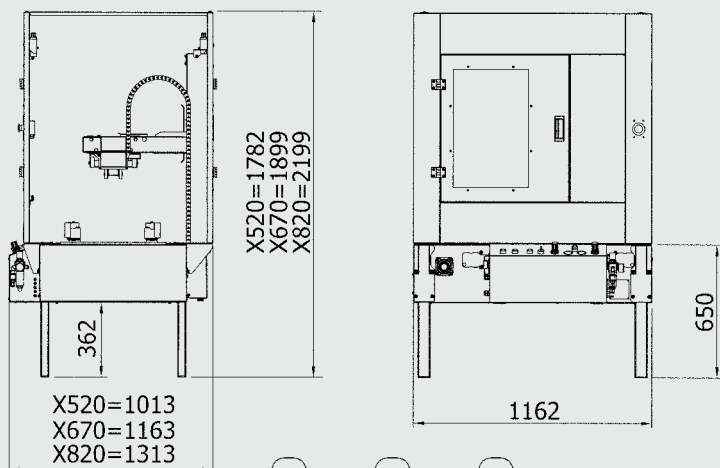

A	Max 360mm
B	25÷75mm
C	76mm

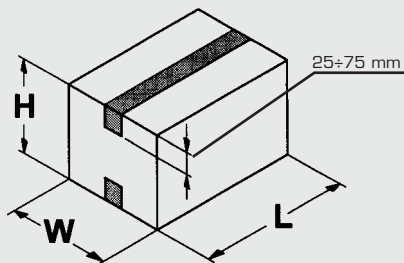

GEMX520

	MIN.	MAX.
L	200mm	∞
W	100mm	520mm
H	100mm	520mm

GEMX670

	MIN.	MAX.
L	200mm	∞
W	100mm	670mm
H	120mm	670mm

GEMX820

	MIN.	MAX.
L	200mm	∞
W	100mm	820mm
H	120mm	820mm

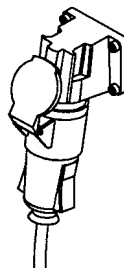

- Alimentazione: Trifase/Monofase
- Alimentation: Triphasée/Monophasée
- Alimentación: Trifásica/Monofásica

- Potenza installata: 0,23 Kw
- Puissance installée: 0,23 Kw
- Potencia instalada: 0,23 Kw

- Protezione elettrica: IP54
- Protection électrique: IP54
- Protección eléctrica: IP54

- Alimentazione pneumatica · Alimentation pneumatique
- Alimentación neumática: 6 bar

- Consumo aria per ciclo scatola · Consommation d'air par cycle boîtes
- Consumo de aire por ciclo caja:

GEMX520 = 6,5 nl - GEMX670 = 8,5 nl - GEMX820 = 11 nl

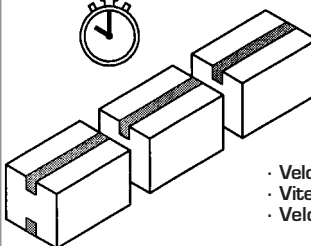

- Produzione media: 300/500 scatole/ora
- Production moyenne: 300/500 boîtes/heure
- Producción promedio: 300/500 cajas/hora

- Velocità di trasferimento scatola: 22mt/min
- Vitesse de transfert de la boîte: 22mt/min
- Velocidad de desplazamiento caja: 22mt/min

- Teste Nastranti: configurazione standard T32,T33
- Têtes de pose: configuration standard T32,T33
- Cabezal de precinto: configuración estándar T32,T33

T21,T21,5,T22,T23 con-avec-con Kit adaptor 2

- Gambe con piedino fisso
- Pieds à base fixe
- Patas con pie fijo

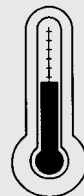

MAX
+35°C/95°F

MIN
+5°C/41°F

- Temperatura di utilizzo
- Température d'utilisation
- Temperatura de uso

· Accessori · Accessories · Accesorios

- Alimentatori cadenzatori centratori
- Kit ruote
- Gruppi pressatori
- Kit portabobine cablato con sensori
- Kit RFN
- Kit lettura cartoni leggeri
- Kit esclusione nastratura inferiore
- Kit esclusione nastratura superiore
- Versione per scatole ad altezza ridotta
- Rulliere per ingresso ed uscita cartoni

- DAC, dispositif de centrage et de cadencement des cartons
- Kit Roues
- Groupes presseurs
- Kit porte-bobine câblé avec senseurs
- Kit RFN
- Kit de lecture des cartons légers
- kit d'exclusion fermeture inférieure
- Kit d'exclusion fermeture supérieure
- Kit pour Fermeuse pour cartons avec hauteur réduit "L"
- Convoyeurs

- Dispositivo automático de centrar y gobernar el paso de las cajas (DAC)
- Kit de ruedas
- Grupos prensores
- Kit de portabobinas cableado con sensores
- Kit de control de la aplicación de la cinta (RFN)
- Kit de lectura de cajas livianas
- Kit para desconectar el precintado inferior
- Kit para desconectar el precintado superior
- Máquina precintadora para cajas de altura reducida "L"
- Transportadores de rodillos



COMARME MARCHETTI F.A. spa
via Quintino Sella, 1 - 20094 Corsico (MI)
Tel. +39 02 450519.1 - Fax +39 02 4580025
http: www.comarme.it - www.comarme.com - E-mail: info@comarme.it

Distributed by